

## Informasjon om bunntømte containerløsning i Tønsberg, Færder, Horten, Holmestrand, Sandefjord og Larvik

Vesar har ansvaret for innsamling av avfall fra husholdningene på vegne av kommunene Tønsberg, Færder, Horten og Holmestrand. Sandefjord og Larvik gjennomfører innsamlingen i egen regi.

Kommunene og Vesar har høye målsettinger til kildesortering og gjenvinning, noe som innebærer at det må legges til rette for gode kildesorteringsordninger. Det er en økende interesse blant utbyggere for bunntømte containerløsninger i alle kommunene i Vestfold.

Denne orienteringen gir informasjon som skal hjelpe utbyggere, borettslag og andre boligsameier til å etablere og drifte bunntømte containerløsninger i samsvar med kravene.

De som ønsker mer inngående informasjon om hvilke krav som gjelder ved etablering av bunntømte løsninger viser vi til [Teknisk retningslinje](#).



## 1. Type container som kan brukes

Bunntømte containere er oppsamlingsenheter for husholdningsavfall som tømmes med renovasjonsbil påmontert kran. De finnes i flere ulike varianter, der de vanligste løsningene er:

### Delvis nedgravde containere som kan benyttes fra 20 boenheter i samarbeid



### Helt nedgravde containere som kan benyttes fra 20 boenheter i samarbeid



### Bunntømte overflatecontainere som kan benyttes for hytter i samarbeid



Containere leveres i ulike størrelser og de vanligste størrelsene er vist under.

<b>Avfallstype</b>	<b>Delvis nedgravd container</b>	<b>Helt nedgravd container</b>	<b>Bunntømt overflatecontainer</b>
Matavfall	1300 L HC	3000 l	Ca. 1000/1500 L
Restavfall	3000/5000 L	3000/5000 L	Ca. 2000/3000/4000 L
Plastemballasje	3000/5000 L	3000/5000 L	Ca. 2000/3000/4000 L
Papir, papp, kartong	3000/5000 L	3000/5000 L	Ca. 2000/3000/4000 L
Glass- og metallemballasje	3000 L	3000 L	Ca. 1000/2000/3000 L

## **2. Samtykke og andre tillatelser**

Alle som skal benytte bunntømte containere må, før løsningen etableres, søke Vesar/Sandefjord/Larvik om samtykke til å etableres løsningen. Jf. Prosessflytskjema i vedlegg 2. Søknadsskjema finnes i Teknisk retningslinje og kan lastes ned fra følgende nettsted:

<https://www.larvik.kommune.no/media/obgbwilc/teknisk-retningslinje-vesar-sandefjord-larvik.pdf#fa-file-pdf>

Dersom kommunen krever byggesøknad, plikter ansvarlig utbygger å innhente byggetillatelse og eventuelle andre stedspesifikke tillatelser.

## **3. Ansvar for løsningen**

Den som ønsker å etablere løsningen (utbygger) er også ansvarlig for å bestille containere, graving, montasje og istandsetting etter graving. Alle kostnader knyttet til innkjøp av containere og entreprenørarbeid i forbindelse med graving og istandsetting må dekkes av utbygger.

## **4. Kildesortering**

Alle bunntømte containerløsninger skal etableres med samme grad av kildesortering som standardløsningen med beholder. Det innebærer at løsningen må omfatte minst 5 containere, en for hver av fraksjonene matavfall, papp/papir, plastemballasje, glass/metallemballasje og restavfall.

## **5. Krav til bunntømte løsninger**

Nedenfor er gjengitt noen av Vesars og kommunenes sentrale krav ved etablering av bunntømte avfallsløsninger. Ansvarlig søker er forpliktet til å sette seg inn i de til enhver tid gjeldende renovasjonsforskrifter og tekniske retningslinjer (se [www.vesar.no](http://www.vesar.no)).

### *Generelt*

- Løsningen skal tilfredsstillere alle krav i teknisk retningslinje.
- Løsningen skal tilfredsstillere kravene til universell utforming, jf. Teknisk retningslinje kapittel 3.1.8.
- Container må kunne tømmes i renovasjonsbilens innmatingstrakt. Maksimale dimensjoner på container kan ikke overstige 190 cm i lengde og 190 cm i bredde.

### *Krav til plassering*

- Containerne bør ikke plasseres mer enn 50 meter fra ytterdør og aldri mer enn 100 meter.

- Containerne må plasseres minst 2 meter fra vegg eller andre konstruksjoner som kan skades ved tømning. Anbefalt avstand er 5 meter.
- Containerne bør fortrinnsvis plasseres slik at det ved tømning ikke er nødvendig å løfte disse over gangvei (fortau, gang- og sykkelsti eller lignende).

#### *Atkomst*

- Tilkomstvei for renovasjonsbil må ha veibredde på minst 3 meter, ha fri høyde på minimum 4 meter og minst tåle 8 tonns akseltrykk (BK 8). For kranbil anbefales veistandard etter BK 10.
- Avfallscontainerne må være maksimalt 3,5 meter fra renovasjonsbilens oppstillingsplass til containernes løftebilde (se vedlegg 1). Sandefjord og Larvik tillater maksimalt 4 m.
- Ved behov for å snu skal del være snuplass, vendehammer e.l. som tilfredsstiller krav til lastebil (L).
- Det må være minimum 9 meter fri høyde i området for tømning.
- Oppstillingsplassen skal være tilnærmet plan og tilfredsstiller krav på maksimalt 2 % tverrfall og 6 % helning i lengderetning.

#### *Dimensjonering*

- Dimensjonering av containere gjennomføres i samsvar med teknisk retningslinje. Jf. teknisk retningslinje kapittel 3.1.3 og retningslinjens vedlegg 1.

#### *Tekniske krav til containerne*

- Løfteanordning på container skal i Tønsberg, Færder, Horten og Holmestrand enten være en-krok eller to-krok. For Sandefjord og Larvik skal det være en-krok eller Kinshofer Mushroom
- Alle containere skal kunne låses med sylindrelås eller elektronisk nøkkel.
- Innkastsøylen skal ha serviceadgang som kan åpnes med trekantnøkkel eller lignende.
- Innkaståpning skal i størst mulig grad tilpasses avfallstypen for å hindre feilsorteringer.
- Container for glass- og metallemballasje skal være utformet på en slik måte at støy dempes.
- Container for matavfall skal ha løsning for oppsamling av fukt/væske.
- Alle korrosjonsutsatte deler av containeren skal være korrosjonsbeskyttet. Innercontainer skal være avstivet og forsterket for å tåle de påkjenninger containere normalt blir utsatt for.
- Containerne skal være klargjort for eventuell ettermontering av elektronisk nivåmåling, samt trådløs dataoverføring.
- Containerne skal tilfredsstille relevante krav i NS EN 13071-serien.

#### *Merking og farger*

Alle containere skal merkes med nasjonale avfallssymbol, tekst og fargekode for avfallstype.

Avfallssymbolene kan lastes ned fra <https://sortere.no/sorteringsmerker>. Symboler med tilhørende farger skal bare gjelde skilt, lokk eller et begrenset felt av innkastsøyle/container topp.

#### *Krav til nedgraving og montering*

- Nedgraving og annen montering skal foretas av kompetent personell.
- Det må sikres god drenering rundt løsningen samt at overvann fra tilstøtende områder ledes bort fra løsningen.
- I områder med ustabile grunnforhold og høy grunnvannstand må yttercontainer i nedgravde løsninger forankres å sikre stabilitet over tid.

**VEDLEGG 1 – Eksempel på arrangement og plassbehov for helt nedgravd avfallsløsning for 20 boenheter**

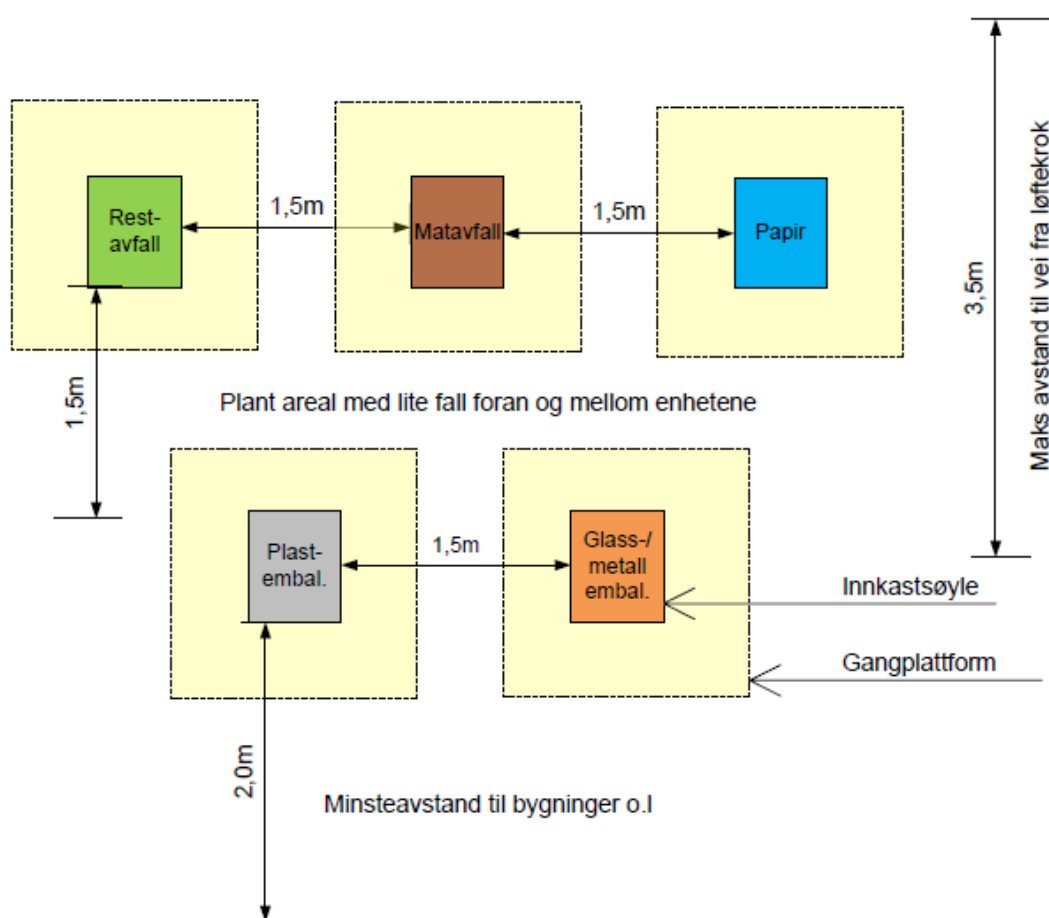

**Vedlegg 2: Prosess for etablering av bunntømte containere er vist nedenfor:**

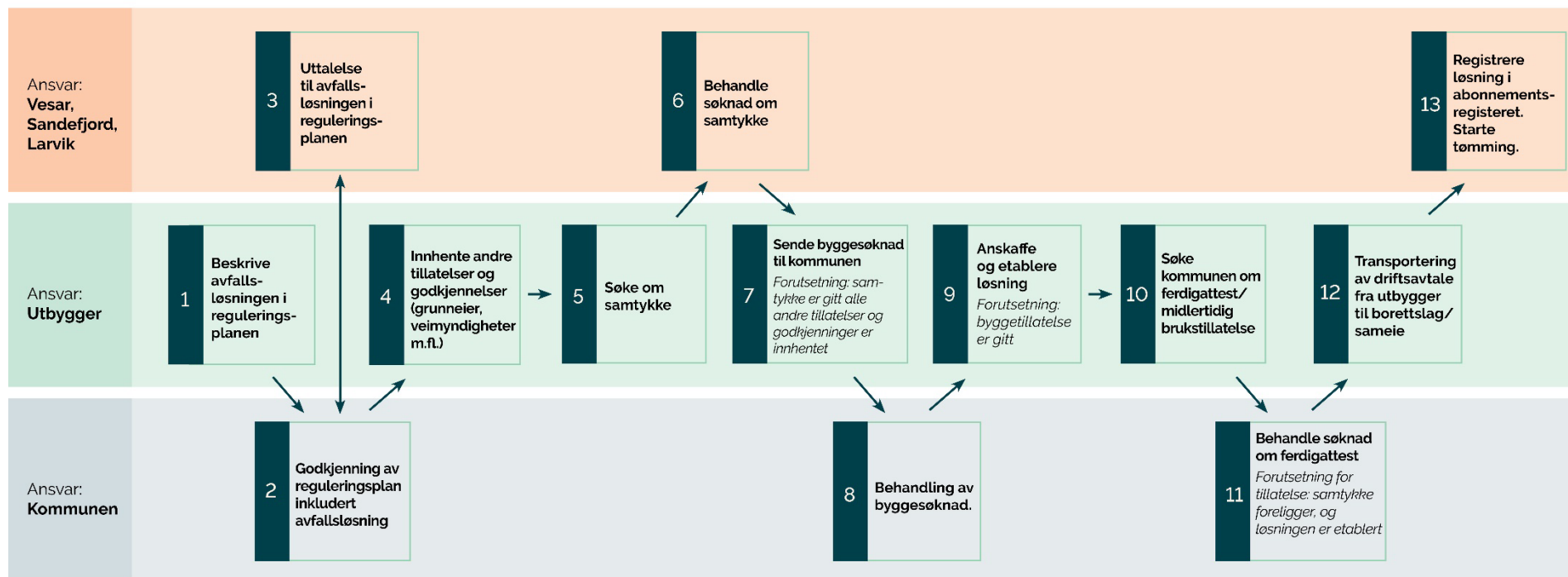

**VEDLEGG 3 – Veiledende dimensjonering av containerstørrelser for helt- eller delvis nedgravde avfallscontainere**

Antall boenheter	Helt nedgravde containere: antall containere - containertyper					Totalt antall containere
	Matavfall	Papir, papp, kartong	Rest	Plastemballasje	Glass- og metall emb.	
20	1 x 3000 L	1 x 3000 L	1 x 3000 L	1 x 3000 L	1 x 3000 L	5
30	1 x 3000 L	1 x 5000 L	1 x 5000 L	1 x 5000 L	1 x 3000 L	5
40	1 x 3000 L	1 x 3000 L 1 x 5000 L	1 x 3000 L 1 x 5000 L	1 x 3000 L 1 x 5000 L	1 x 3000 L	8
50	1 x 3000 L	1 x 3000 L 1 x 5000 L	1 x 3000 L 1 x 5000 L	1 x 3000 L 1 x 5000 L	1 x 3000 L	8
60	1 x 3000 L	2 x 5000 L	2 x 5000 L	2 x 5000 L	1 x 3000 L	8

Antall boenheter	Delvis nedgravde containere: antall containere - containertyper					Totalt antall containere
	Matavfall	Papir, papp, kartong	Rest	Plastemballasje	Glass- og metall emb.	
20	1 x 1300 L HC	1 x 3000 L	1 x 3000 L	1 x 3000 L	1 x 3000 L	5
30	1 x 1300 HC	1 x 5000 L	1 x 5000 L	1 x 5000 L	1 x 3000 L	5
40	2 x 1300 HC	1 x 3000 L 1 x 5000 L	1 x 3000 L 1 x 5000 L	1 x 3000 L 1 x 5000 L	1 x 3000 L	8
50	2 x 1300 HC	1 x 3000 L 1 x 5000 L	1 x 3000 L 1 x 5000 L	1 x 3000 L 1 x 5000 L	1 x 3000 L	8
60	2 x 1300 HC	2 x 5000 L	2 x 5000 L	2 x 5000 L	1 x 3000 L	8